



Ministero della Pubblica Istruzione

“I CIRCOLO DIDATTICO”

Viale Aldo Moro 21/23 - 95014 - GIARRE (CT)

tel. e fax 095-7797010; tel. 095-931656

Sito internet: www.lcdgiarre.it/ – e-mail-intranet: ctee05500g@istruzione.it

ANNO SCOLASTICO 2010/2011

Prot. n. 2140/A3

Circ. inter. n.

Giarre, li 03/09/2010

- Al personale docente e ATA del circolo
LORO SEDI.
- Agli Atti.

OGGETTO: Indicazioni operative e Piano annuale delle attività connesse con il funzionamento della scuola.

PREMESSA

Premesso che, ai sensi dell'art. 28, c. 1, del CCNL del 29/11/07, il I Circolo didattico di Giarre adotta ogni modalità organizzativa, come espressione di autonomia progettuale e in coerenza con gli obiettivi generali e specifici della scuola dell'infanzia e primaria previsti dal proprio Piano dell'Offerta Formativa, con la presente, ai sensi degli artt. 28 e 29 del CCNL 29/11/07, si comunicano alle SS.LL. gli indirizzi generali per le attività di progettazione e programmazione delle attività formative, nonché il piano annuale delle attività deliberato dal collegio dei docenti comprensivo degli impegni di lavoro del personale previsti per le attività connesse con il funzionamento della scuola.

A) PIANO DELL'OFFERTA FORMATIVA

Il Piano dell'Offerta Formativa (P.O.F.), ai sensi dell'art. 3 del Regolamento sull'autonomia scolastica previsto dal D.P.R. del 8 marzo 1999 n. 275 e del D.M. 31 luglio 2007, relativo alle nuove Indicazioni Nazionali, è elaborato dal collegio dei docenti ed adottato dal Consiglio di circolo sulla base degli indirizzi generali per le attività della scuola e delle scelte di gestione e di amministrazione, tenuto conto delle proposte e dei pareri formulati dagli organismi locali, dalle associazioni e dai genitori.

Il P.O.F., poichè rappresenta il documento fondamentale costitutivo dell'identità culturale e progettuale del nostro circolo didattico, tenendo conto anche delle attuali Indicazioni Nazionali e di quanto previsto dalla normativa vigente in materia di innovazione e cambiamento, deve esplicitare la progettazione adottata dalla scuola sul piano:

- **Educativo** (Ispirazione culturale-pedagogica e obiettivi generali del processo formativo per la scuola dell'infanzia e primaria).
- **Organizzativo** (Calendario scolastico; organizzazione; attività di ricerca e di sperimentazione; attività di formazione e aggiornamento professionale; laboratori di attività opzionali; progetti ampliamento dell'offerta formativa con fondo d'istituto; orario scolastico; modalità di impiego dei docenti; funzioni strumentali al POF; ecc.);
- **Didattico** (Campi di esperienza, Aree disciplinari, standard relativi alla qualità del servizio e monitoraggio; indirizzi generali relativi alla valutazione degli alunni; attività di sviluppo, di recupero e di sostegno curricolari ed extracurricolari; visite guidate e viaggi d'istruzione, Attività di raccordo e continuità educativa, ecc.).

Il P.O.F., oltre ad essere coerente con le **Finalità** e i **Traguardi di sviluppo delle competenze** (TSC) per ciascun Campo di esperienza, Area e discipline determinati a livello nazionale, deve riflettere le esigenze del contesto culturale, sociale ed economico della realtà locale in cui opera la nostra scuola e rispondere alle varie forme di apprendimento personalizzato degli alunni attraverso l'identificazione di adeguati **Obiettivi di apprendimento** (O.A.) da includere nel **CURRICOLO**, che si articola in **Campi di esperienza** (*Il sé e l'altro; Il corpo e il movimento; Linguaggi, creatività, espressione; I discorsi e le parole; La conoscenza del mondo*) nella scuola dell'infanzia e **Aree disciplinari** (a) linguistico-artistico-espressiva; b) storico-geografico-sociale; c) matematico-scientifico-tecnologica) nella scuola

primaria.

Ai sensi dell'art. 33 del C.C.N.L. del 29 novembre 2007, il collegio dei docenti, prima dell'inizio delle lezioni, identifica, con propria delibera, le **funzioni strumentali al POF** sulla base dell'applicazione dell'art. 37 del CCNI del 31/08/99, definendo, altresì, criteri di attribuzione, numero e destinatari.

Il collegio dei docenti, ferma restando la propria autonomia organizzativa, può avvalersi di una commissione nominata al suo interno. Successivamente, e comunque non oltre quindici giorni dall'inizio delle lezioni, i docenti che ne hanno interesse presentano la domanda.

Il collegio dei docenti, di norma, entro quindici giorni dall'inizio delle lezioni con motivata deliberazione designa i docenti cui assegnare le funzioni-strumentali tra coloro che ne abbiano fatto domanda.

B) PROGETTAZIONE DIDATTICO-CURRICOLARE

La Progettazione didattico-curricolare promuove la ricerca delle connessioni tra i saperi disciplinari e la collaborazione dei docenti. Essa è ritenuta un basilare punto di riferimento per la realizzazione del Curricolo della scuola dell'Infanzia e di quello della scuola Primaria e deve essere strettamente correlata con le **Finalità**, i **Traguardi di sviluppo delle competenze** e gli **Obiettivi di apprendimento** definiti in relazione al terzo e al quinto anno della scuola primaria e riportati nelle Indicazioni Nazionali, nonché al POF. Essa è di competenza degli insegnanti del circolo, delle sezioni, delle classi o di laboratorio, che vi provvedono secondo quanto previsto dall'art. 128 del T.U. 297/94 e delle altre disposizioni normative.

La Progettazione didattico-curricolare, va deliberata dal collegio dei docenti, che opererà, attraverso commissioni per la scuola primaria e per la scuola dell'infanzia, per corsi, classi parallele e/o verticali o per sezioni, tra il primo settembre e l'inizio delle lezioni.

La Progettazione didattico-curricolare, a seconda che trattasi di scuola dell'infanzia o primaria, deve essere elaborata per sezioni o per classi parallele o verticali a livello di circolo, indicando, tra l'altro, per Aree o per ciascun Campo di esperienza, Disciplina o Laboratorio, **l'esplicitazione degli Obiettivi di apprendimento che si intendono realizzare nelle varie sezioni o classi per ciascun Campo di esperienza, Area e/o Disciplina nel corso dell'anno scolastico.**

E' opportuno che la Progettazione didattico-curricolare abbia la seguente articolazione:

- 1) Progettazione didattico-curricolare per i bambini della scuola dell'Infanzia;
- 2) Progettazione didattico-curricolare per gli alunni delle relative classi della scuola primaria, compresi quelli con difficoltà di apprendimento e/o in situazione di handicap;
- 3) Progettazione didattico-extra-curricolare e/o Laboratoriale per le apposite attività che saranno frequentate dagli alunni.

La Progettazione didattico-curricolare deve essere redatta entro e non oltre il 30 settembre e va periodicamente verificata e adeguata.

Dallo svolgimento della Progettazione didattico-curricolare si raccoglieranno tutti quegli elementi essenziali che serviranno per la valutazione di ciascun allievo.

D) Programmazione plurisettimanale per la scuola primaria

Al fine di una coerente costruzione e gestione della **Progettazione didattico-curricolare**, garantendo l'unitarietà dell'insegnamento e l'interdisciplinarietà, i docenti opereranno individualmente e/o collegialmente nel rispetto di quanto stabilito dall'attuale Contratto collettivo nazionale di lavoro, su basi plurisettimanali e in tempi non coincidenti con l'orario delle lezioni, nell'ambito delle ore di servizio previste in aggiunta alle ore settimanali di insegnamento.

Modalità operative

La programmazione plurisettimanale si effettuerà nel plesso M.F. Sciacca di viale A. Moro 21/23 e avrà una cadenza settimanale e plurisettimanale.

La programmazione settimanale è svolta individualmente e/o collegialmente dai docenti sulla base degli ambiti, delle discipline o dei laboratori assegnati. Essa, per la durata di 1 ora settimanale, si svolgerà in ore e giorni stabiliti dal Dirigente scolastico o liberamente scelti e indicati dai singoli docenti.

La programmazione plurisettimanale, per la durata delle rimanenti 4 ore, è svolta mensilmente collegialmente (per interclassi verticali e/o orizzontali, per Campi di esperienza, per Aree disciplinari o per discipline), secondo le modalità e l'apposito calendario indicate nelle pagine seguenti.

Qualora il giorno stabilito per l'effettuazione della programmazione mensile dovesse coincidere con una festività o altri prioritari impegni, la programmazione si effettuerà il primo giorno lavorativo, nel quale non sia previsto il normale rientro pomeridiano, immediatamente successivo a quello precedentemente previsto.

E) Programmazione bimestrale per la scuola dell'infanzia

La costruzione e la gestione dei Curricoli e della Progettazione didattica nella scuola dell'infanzia si effettua nell'ambito della programmazione bimestrale. La programmazione bimestrale viene effettuata dai docenti della scuola dell'infanzia collegialmente.

F) Programmazione per gli alunni portatori di handicap e in difficoltà

Per gli alunni portatori di handicap (diversamente abili), sulla base della "*Diagnosi Funzionale*" e del "*Profilo Dinamico Funzionale*", vengono formulati un *PEI (Piano Educativo Individualizzato)* e un *PED "Progetto educativo didattico"* (art. 314, T.U. 297/94, L. 104/92, art. 41 D.M. 331/98).

Alla definizione del suddetto piano provvedono congiuntamente, con la collaborazione dei genitori dell'alunno handicappato, gli operatori dell'A.S.L., gli insegnanti di classe/sezione e gli insegnanti di sostegno con la eventuale partecipazione dell'insegnante "operatore psico-pedagogico".

Gli insegnanti di sostegno partecipano alla stesura del POF, definiscono la progettazione didattica e provvedono all'elaborazione e verifica delle attività di competenza previste nel P.E.I. e nel P.E.D. in sede dei rispettivi consigli di intersezione, di interclasse e del collegio dei docenti. I medesimi registreranno sul "**Giornale di bordo**" di ciascun alunno l'attività educativo-didattica svolta nell'arco delle varie giornate scolastiche.

Il profilo dinamico funzionale è aggiornato a conclusione della scuola dell'infanzia, della scuola primaria e della scuola secondaria di I grado.

G) ATTIVITÀ MESE DI SETTEMBRE

Nel periodo compreso tra il primo settembre e l'inizio delle lezioni si effettueranno, tra l'altro, attività individuali e di collaborazione tra docenti e con il Dirigente scolastico per la preparazione di tutti gli adempimenti necessari per avviare il regolare inizio dell'anno scolastico (aggiornamento professionale, formazione classi e/o sezioni, attività preliminari per l'assegnazione delle funzioni strumentali, incarichi vari, preparazione aule per l'accoglienza, incontri per la continuità educativa, attività propedeutiche per la predisposizione del POF e l'effettuazione della programmazione didattico-curricolare, ecc.. A tal fine, tutti i docenti saranno in servizio nel plesso M.F. Siacca, secondo l'apposito calendario comunicato.

H) DISCIPLINE E AREE DISCIPLINARI (1)

AREA 1

— LINGUISTICO-ARTISTICO-ESPRESSIVA: Italiano, Lingue comunitarie, Musica, Arte e immagine, Corpo, movimento, sport.

AREA 2

— STORICO-GEOGRAFICA: Storia, Geografia.

AREA 3

— MATEMATICO-SCIENITIFICO-TECNOLOGICA: Matematica, Scienze naturali e sperimentali, Tecnologia

IL DIRIGENTE SCOLASTICO

Vincenzo Ginardi

(1) Il raggruppamento delle discipline in "Aree" è da considerare flessibile, in quanto indica una possibilità di interazione e collaborazione fra le discipline (sia all'interno della stessa area, sia fra tutte le discipline). Il definitivo accorpamento delle discipline sarà effettuato in sede di predisposizione dei quadri orari tenendo conto di quanto previsto dalla normativa vigente, delle competenze, delle esperienze professionali e delle richieste dei docenti.

SCUOLA PRIMARIA

PROGRAMMAZIONE PLURISETTIMANALE

Sede di programmazione: plesso M. F. Sciacca di viale A. Moro 21/23

1.	lunedì	04/10/2010	dalle ore	15,00	alle ore	19,00 .
2.	lunedì	08/11/2010	"	"	"	"
3.	mercoledì	01/12/2010	"	"	"	"
4.	lunedì	10/01/2011	"	"	"	"
5.	"	07/02/2011	"	"	"	"
6.	"	07/03/2011	"	"	"	"
7.	lunedì	04/04/2011	dalle ore	15,30	alle ore	19,30 .
8.	"	02/05/2011				

ATTIVITA' FUNZIONALI ALL'INSEGNAMENTO

A) COLLEGI DEI DOCENTI

- In date da stabilirsi n. 8 (24 ore circa).

B) ASSEMBLEE E RAPPORTI INDIVIDUALI CON LE FAMIGLIE

1) Assemblee e colloqui con i genitori: (10 ore flessibili)

Martedì 12 Ottobre dalle ore 16.00 alle ore 20.00 (elezioni O.C.)

Martedì 07 Dicembre dalle ore 16.00 alle ore 18.00

" 08 Febbraio " " " "

" 19 Aprile " " " "

C) INTERCLASSI

2) Interclassi con soli docenti: dalle ore 15.00 alle ore 17.00 (10 ore):

Martedì 05 Ottobre (Analisi della situazione di partenza e delle progettazioni, ecc.)

" 09 Novembre (Verifica e adeguamento P. D. e P.D.I. settembre, ottobre e novembre, ecc.)

" 25 Gennaio (Verifica e adeguamento P. D. e P.D.I. dicembre e gennaio, ecc.)

" 15 Marzo (Verifica e adeguamento P. D. e P.D.I. febbraio e marzo, ecc.)

Martedì 10 Maggio (Verifica finale delle attività formative)

3) Interclassi con i genitori:dalle ore 17.00 alle ore 19.00 (8 ore):

Martedì 09 Novembre (Andamento delle attività didattiche settembre, ottobre, novembre, ecc.)

" 25 Gennaio (Andamento delle attività didattiche dicembre-gennaio, ecc.)

" 15 Marzo (Andamento delle attività didattiche febbraio-marzo, ecc.)

Martedì 10 Maggio (Andamento delle attività didattiche aprile-maggio, ecc.)

D) COMPOSIZIONE INTERCLASSI

In ottemperanza dell'art. 3 del D.M. 31 luglio 2007, relativo all'entrata in vigore in via sperimentale delle nuove Indicazioni Nazionali e in forza di quanto previsto dall'agli artt. 4,5 e 6 del D.P.R. 275/99, ai fini della progettazione didattico-curricolare, della valutazione degli obiettivi di apprendimento del terzo e del quinto anno, nonché dei Traguardi per lo sviluppo delle competenze, le interclassi del circolo, articolate per corsi, avranno la seguente struttura modulare: (1)

Plesso M. F. Sciacca – viale A.Moro

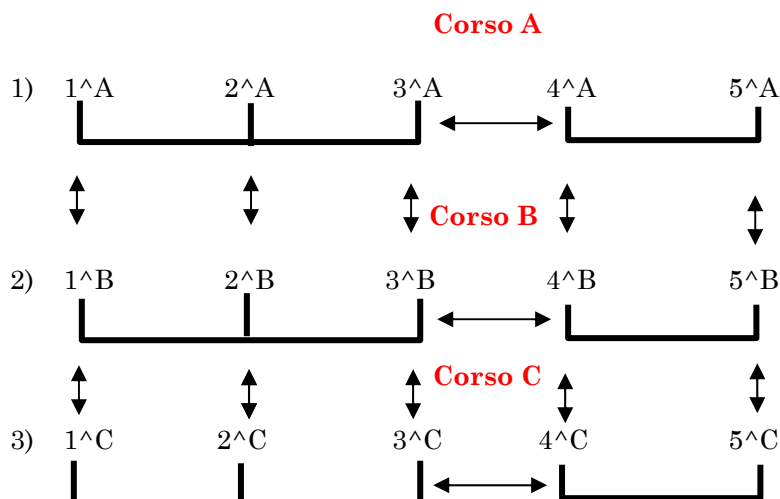

Plesso Cosentino

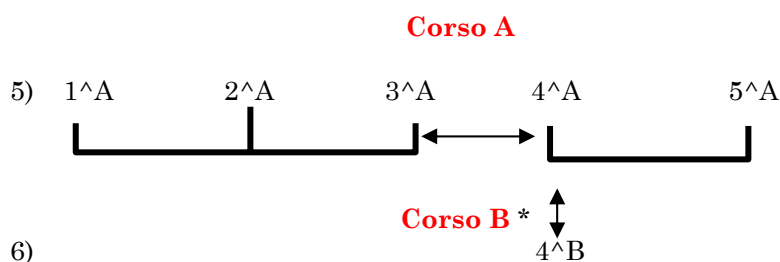

(* Funzionerà accorpato all'interclasse del Corso A

(1) Gli insegnanti saranno assegnati alle classi dal Dirigente scolastico, tenendo conto delle proposte del collegio dei docenti e dei criteri generali stabiliti dal Consiglio di circolo. In particolare, nei limiti del possibile, si terranno presenti i seguenti criteri: competenze ed esperienze professionali, continuità didattica, preferenze indicate dai docenti.

SCUOLA DELL'INFANZIA

ATTIVITA' FUNZIONALI ALL'INSEGNAMENTO

A) COLLEGI DEI DOCENTI

- In date da stabilirsi n. 8 (24 ore circa).

B) ASSEMBLEE E RAPPORTI INDIVIDUALI CON LE FAMIGLIE

1) Assemblee e colloqui con i genitori: (10 ore flessibili)

Martedì 12 Ottobre dalle ore 16.00 alle ore 20.00 (elezioni O.C.)

" 16 Novembre dalle ore 16.00 alle ore 18.00

" 18 Gennaio " " " "

" 15 Marzo " " " "

C) INTERSEZIONI

1) **Intersezione solo docenti: dalle ore 16.15 alle ore 18.15 (10 ore):**

Martedì 05 Ottobre (Analisi situazione di partenza e programmazione ottobre-novembre)

" 09 Novembre (Verifica e Programmazione dicembre-gennaio)

" 25 Gennaio (Verifica e Programmazione febbraio-marzo)

" 15 Marzo (Verifica e Programmazione aprile-maggio-giugno)

Martedì 10 Maggio (Verifica finale delle attività formative)

2) **Intersezione con i genitori: dalle ore 18.15 alle ore 20.00 (7 ore):**

Martedì 09 Novembre (Andamento delle attività didattiche settembre-ottobre-novembre)

" 25 Gennaio (Andamento delle attività didattiche dicembre-gennaio)

" 08 Marzo (Andamento delle attività didattiche febbraio-marzo)

Martedì 10 Maggio (Andamento delle attività didattiche aprile-maggio)

D) COMPOSIZIONE INTERSEZIONI

Ai fini della programmazione e delle riunioni le intersezioni del circolo avranno la seguente struttura: (1)

Plessi: M. F. Sciacca, G. Rodari, Cosentino, S.M. La Strada

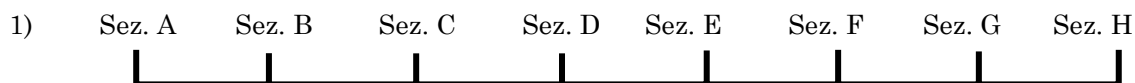

E) VARIE

Si precisa che il suddetto piano è flessibile e soggetto a variazioni in relazione all'evolversi dell'assetto organizzativo e del quadro normativo.

Si invitano i docenti a prendere accuratamente nota di quanto sopra e a comunicare alle famiglie degli alunni il relativo orario di ricevimento per i colloqui individuali.

IL DIRIGENTE SCOLASTICO
Vincenzo Ginardi

- (1) a) Le interclassi della scuola primaria, le assemblee e i colloqui individuali con i genitori si svolgeranno rispettivamente nei plessi M.F. Sciacca di viale A.Moro 21/23 e Cosentino;
- b) Le intersezioni della scuola dell'infanzia si svolgeranno nel plesso M. F. Sciacca di viale A. Moro 21/23; le assemblee e i colloqui individuali con i genitori si svolgeranno nei relativi plessi.